

代码	类型	宽度	材质	表面处理
VZP51	单段式 全长伸展	15.5	SUS304	/
VZP52	两段式 3/4伸展	15	ADC	本色阳极氧化

单段式. 全长伸展 VZP51

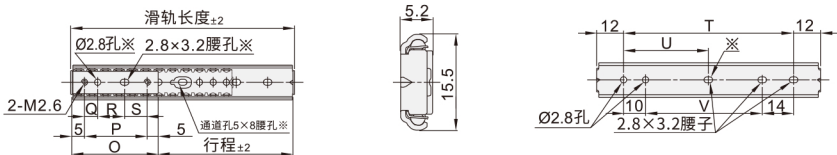

特点: ①高度尺寸仅为15.5、变形小, 适用于各种场所。
 注意: ①为防止各轨道、滚珠座的防脱落件受到强烈冲击, 请另行设置止动器。
 ②根据内轨动作频率(重复次数)及其他各条件的不同, 滚珠座可能会发生偏移。此时, 应将内轨向左或向右移动到底, 修正偏移。
 滑轨长度80时, 无带※所示的孔。
 推荐使用M2.6扁头螺钉。
 按根销售, 承载与重量仅供参考。

两段式. 2/3伸展 VZP52

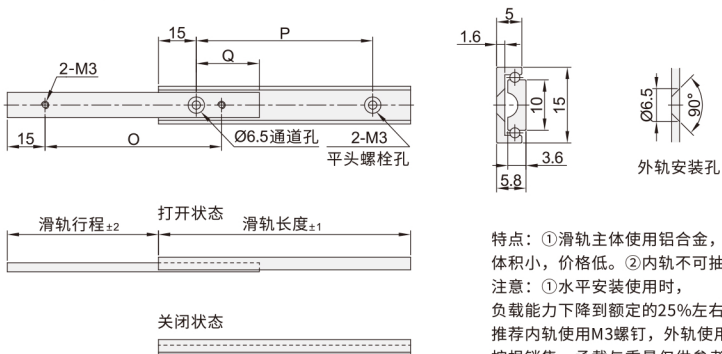

特点: ①滑轨主体使用铝合金, 重量轻, 体积小, 价格低。②内轨不可抽
 注意: ①水平安装使用时, 负载能力下降到额定的25%左右(参考)。
 推荐内轨使用M3螺钉, 外轨使用M3扁头螺钉。
 按根销售, 承载与重量仅供参考。

型号		滑轨行程	O	P	Q	R	S	T	U	V	承重 (1副)	参考重量 (kg/pcs)
VZP51	80	49	28	18	—	—	—	56	—	32	18kgf	0.02
	100	59	38	28	6	12	10	76	38	52	21kgf	
	150	109						126	63	102		0.03
	200	149	48	38	10	14	14	176	88	152	24kgf	0.04

型号		滑轨行程	O	P	Q	承重 (1副)	参考重量 (kg/pcs)
VZP52	60	30	30	30	25	5.1kgf	0.02
	70	40	40	40			
	90	50	60	60			
	100	60	70	70			

工业滑轨 67



请按图示订货

■ VZP51-80

型号		
代码	滑轨长度	滑轨行程
VZP51	80	49



交期Delivery

5天 发货

○本产品发货时间不含周日