

锁紧器 ◀ 转拇指型锁紧器

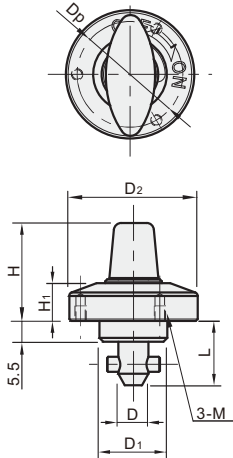

类型	类型	本体	轴	销子	旋钮	弹簧
SJQ01	树脂旋钮	S45C 无电解镀锌		SUS304	聚酰胺 (玻璃纤维强化)	SWOSC-V 相近
SJQ02	金属旋钮				SCS13(04)	
SJQ04	低头旋钮				/	
SJQ05	六角孔型				/	
SJQ03	不锈钢型	SCS13 (U304相近)	SCS303		SCS13 (U304相近)	SUS304

SJQ01/02/04



SJQ05 低头旋钮

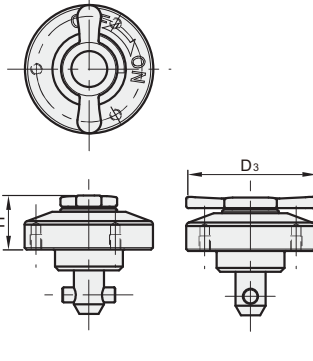

SJQ03 六角孔型

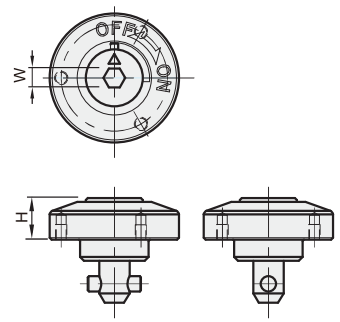

规格	耐热温度 (°C)	剪切强度 (N)	拉引强度 (N)	剪切强度	接引强度
SJQ01	130	0525-10	1800	1200	
		0834-14	3200	2600	
		0834-20	3200	2600	
SJQ02 SJQ04 SJQ03 SJQ05	200	0525-10	1800	1200	
		0834-14	3200	2600	
		0834-20	3200	2600	

SJQ01 树脂旋钮				SJQ02 金属旋钮				SJQ04 低头旋钮				SJQ03 不锈钢型				SJQ05 内六角型			
型号	D ₃	H	质量 (g)	型号	D ₃	H	质量 (g)	型号	D ₃	H	质量 (g)	型号	D ₃	H	质量 (g)	型号	H	W	质量 (g)
SJQ01-0525-10	20	19	35	SJQ02-0525-10S	20	19	40	SJQ04-0525-10S	25	11.5	35	SJQ03-0525-10-SUS	20	19	40	SJQ05-0525-10	8	4	30
SJQ01-0834-14	32	26	105	SJQ02-0834-14S	32	25.5	130	SJQ04-0834-14S	34	15.5	80	SJQ03-0834-14-SUS	32	25.5	130	SJQ05-0834-14	11	5	105
SJQ01-0834-20			110	SJQ02-0834-20S			135	SJQ04-0834-20S			85	SJQ03-0834-20-SUS			135	SJQ05-0834-20			110

规格	适用板厚度	D (6.)	D1 (h9)	D2	L	H1	M	Dp	夹紧力 (N)	适用凸轮套	
SJQ01	0525-10	6~10	5	14	25	15.5	6.5	M2×0.4深3	21	60	SJQ010525-N, SJQ010525-B, SJQ010525-N-SUS, SJQ010525-B-SUS
SJQ02											
SJQ04											
SJQ03	0834-14	6~14	8	18	34	17	10	M3×0.5深4	28	90	SJQ010834-N, SJQ010834-B, SJQ010834-N-SUS, SJQ010834-B-SUS
SJQ05											

规格	适用板厚度	安装方式	d (+803)	d1	T (±0.2)	d2	d3	Dp
SJQ01	0525-10	A	14	/	6	4.4	2.4	21
		B						
SJQ02	0834-14	A	18	/	6.5	3.4	28	
		B						
SJQ04	0834-20	A	18	/	12	/	/	
		B						

安装方式: A

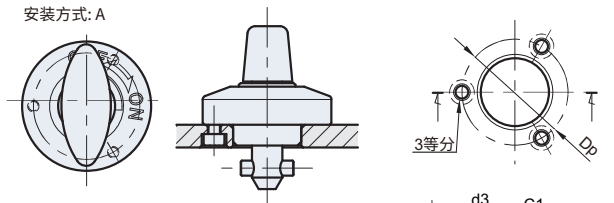

安装方式: B

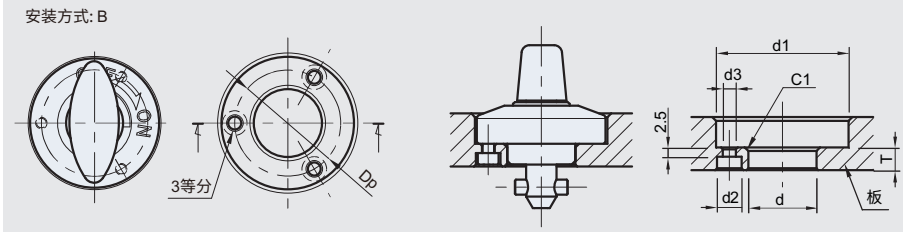

转拇指型锁紧器

■ 凸轮套 JSQ01-N/B



· 特点

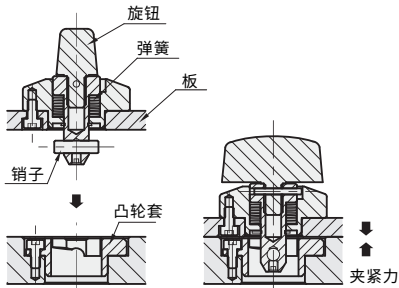

销子与凸轮套内部的凸轮面接触, 使弹簧压缩, 拉紧板。

· 操作步骤

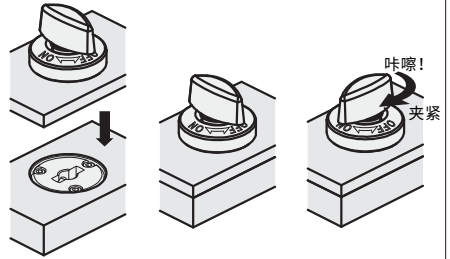

1. 请确认旋钮处于 OFF 的位置上
2. 按下旋钮
3. 旋转到 ON 的位置, 然后夹紧, 夹紧时有单击感。松开时, 请按相反的顺序操作。

■ 使用示例与使用方法

· 摄像机组件的位置变更

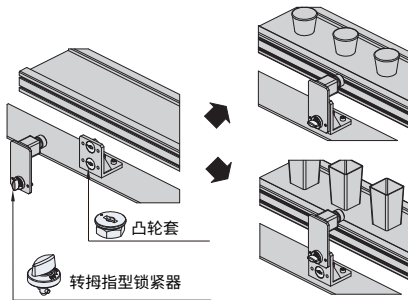

· 夹具板的交换

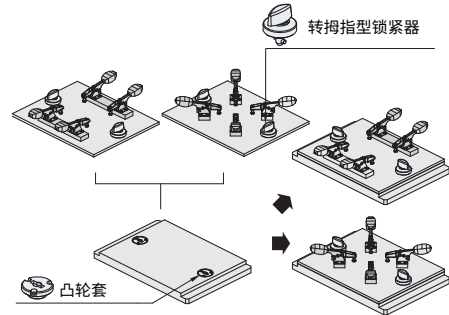

■ 加工精度和重复定位精度

· 加工精度

交接板和底板的间距公差请按照 ± 0.04 加工。

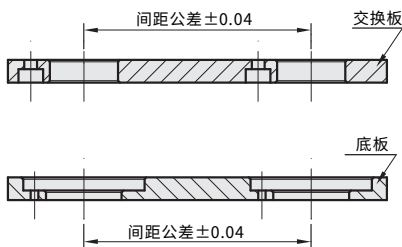

· 重复定位精度

重复定位精度为 ± 0.1

需要高精度的定位时, 请与定位销组合使用

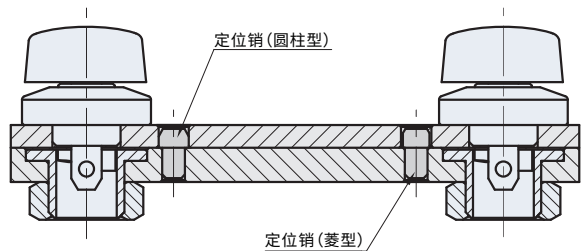

请按图示订货

■ SQJ01-0525-10-B-T6

规格	安装方式	T(± 0.2)
SJQ01 0525-10	A	6
	B	



交期 Delivery

5 天 发货

○ 本产品发货时间不含周日

www.vipdo.cn 400-098-1117 工厂自动化零件一站式采购平台

汇集国内外知名品牌, 让采购更便捷, 让设计更高效!