

5内嵌式模组 ◀ MDA01系列 螺杆驱动

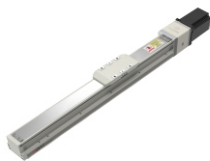

代码	底座		导轨	滑板		盖板		使用环境
	材质	表面处理	材质	材质	表面处理	材质	表面处理	
MDA01	铝合金	阳极氧化	合金钢/碳钢	铝合金	阳极氧化	铝合金	阳极氧化	0°C-40°C 85%RH以下

注:行程50时,因本体上锁式固定孔会被滑座遮住, 仅能使用4支螺丝固定, 建议客户本体使用下锁式固定孔锁附。

■容许负载力矩表:(单位: mm)

	水平安装				
	导程2	10kg	A	B	C
		20kg	900	100	135
		30kg	700	45	60
导程5	10kg	650	75	100	
	20kg	440	32	45	
	30kg	270	19	25	
导程10	5kg	600	145	185	
	10kg	370	70	85	
	15kg	250	42	52	
导程20	5kg	320	120	130	
	8kg	220	70	80	
	10kg	175	55	60	
	壁挂安装				
	导程2	10kg	A	B	C
		20kg	135	100	900
		30kg	60	45	700
	导程5	10kg	37	27	550
		20kg	100	75	650
		30kg	45	32	420
	导程10	5kg	25	19	260
		10kg	180	145	600
		15kg	85	68	370
	导程20	5kg	52	42	250
		8kg	130	120	320
		10kg	75	70	220
	垂直安装				
	导程2	6kg	A	C	
		8kg	180	180	
		10kg	135	135	
	导程5	6kg	110	110	
		8kg	145	145	
		10kg	110	110	
	导程10	1kg	90	90	
		3kg	800	800	
		5kg	260	260	
导程20	1kg	155	155		
	2kg	600	600		
	2.5kg	300	300		
	MY		103		
	MP		103		
	MR		144		
	1.力距表所表示的数据, 代表重心。 2.符合型录规范的正常使用时, 保证寿命为10000公里。 3.倒吊使用无法套用标准规范, 如有需求请洽询我司业务。				



5内嵌式模组 ◀ MDA01系列 螺杆驱动

型号		有效行程 (最小单位50)	电机安装方式	电机品牌	电机规格	刹车	原电开关	极限开关
代码	丝杆导程							
MDA01	2	50-800 非标行程可定制	BC(电机直连) BM(电机下折) BR(电机右折) BL(电机左折)	P(松下) Y(安川) M(三菱) T(台达) H(汇川) L(雷赛)	100(100W伺服) 57(57步进)	B(带刹车) 无刹车不表示	外置型 C(电机侧) D(反电机侧) 无 E(无)	外置型 3(1只) 4(2只) 无 5(无)
	5							
	10							
	20							

技术规格表		57步进								
重复定位精度(mm)		±0.01								
丝杆导程(mm)		2	5	10	20	2	5	10	20	
最大负载(KG)	水平使用	30	30	15	10	30	30	15	10	
	垂直使用	10	10	5	2.5	10	10	5	2.5	
最高速度(mm/s)		33	83	166	333	100	250	500	1000	
额定推力(N)		1330	534	267	133	854	341	170	85	
零部件	滚珠丝杆外径(mm)		C7φ20				C7φ12			
	极限开关	外置型	EE-SX674(NPN) FC-SPX307Z-2M(NPN)				EE-SX674(NPN) FC-SPX307Z-2M(NPN)			
		内置型	此款滑台无内置型号				此款滑台无内置型号			

1. 步进马达加减速设定0.4秒，伺服马达加减速设定0.2秒
2. 行程超过600时，会产生丝杆偏摆，此时请将速度调降
3. 如需欧姆龙品牌或PNP型光电开关，请与我司沟通

■ 搭配伺服电机一览表

品牌	电机记号	有无刹车	马达容量	电源电压	伺服电机型号	驱动器型号
松下	P	无刹车(水平)	100W	220	MSMF012L1U2M	MADLN05SE
		有刹车(垂直)			MSMF012L1V2M	
三菱	M	无刹车(水平)	100W	220	HG-KN13J-S100	MR-JE-10A
		有刹车(垂直)			HG-KN13BJ-S100	
台达	T	无刹车(水平)	100W	220	ECM-B3L-C30401RS1	ASD-B3-0121-L
		有刹车(垂直)			ECM-B3L-C30401SS1	
雷赛闭环	L	/	/	DC24V	57CME12X	CL57



5内嵌式模组 ◀ MDA01系列 螺杆驱动

BC马达外露

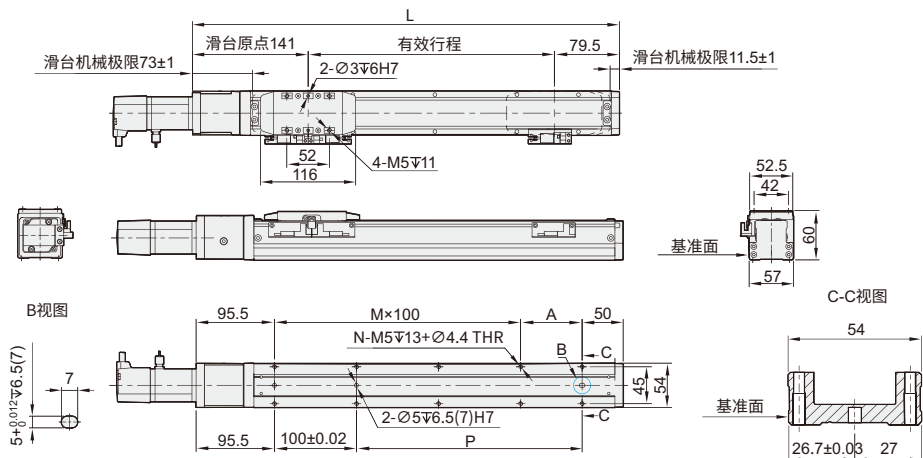

※行程50时, 因本体上锁式固定孔会被滑座遮住, 仅能使用4支螺丝固定, 建议客户本体使用下锁式固定孔锁附。

BM马达下折

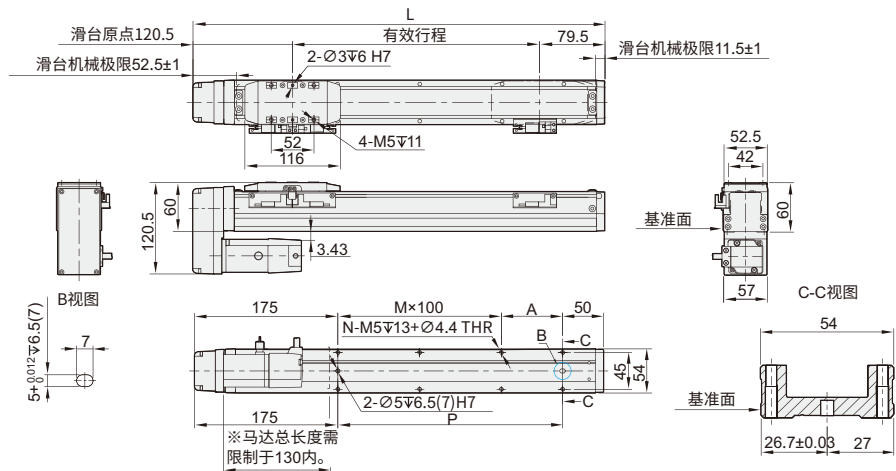

※行程50时, 因本体上锁式固定孔会被滑座遮住, 仅能使用4支螺丝固定, 建议客户本体使用下锁式固定孔锁附。

■BC马达外露

有效行程	50	100	150	200	250	300	350	400	450	500	550	600	650	700	750	800
L	270.5	320.5	370.5	420.5	470.5	520.5	570.5	620.5	670.5	720.5	770.5	870.5	820.5	920.5	970.5	1020.5
A	25	75	25	75	25	75	25	75	25	75	25	75	25	75	25	75
M	1	1	2	2	3	3	4	4	5	5	6	6	7	7	8	8
N	6	6	8	8	10	10	12	12	14	14	16	16	18	18	20	20
P	25	75	125	175	225	275	325	375	425	475	525	575	625	675	725	775
KG	1.65	1.79	1.92	2.11	2.39	2.50	2.52	2.75	2.86	2.95	3.15	3.28	3.44	3.58	3.71	4.09

■BM马达下折

有效行程	50	100	150	200	250	300	350	400	450	500	550	600	650	700	750	800
L	250	300	350	400	450	500	550	600	650	700	750	800	850	900	950	1000
A	25	75	25	75	25	75	25	75	25	75	25	75	25	75	25	75
M	0	0	1	1	2	2	3	3	4	4	5	5	6	6	7	7
N	4	4	6	6	8	8	10	10	12	12	14	14	16	16	18	18
P	25	75	125	175	225	275	325	375	425	475	525	575	625	675	725	775
KG	1.68	1.80	2.03	2.14	2.42	2.53	2.58	2.78	2.89	2.98	3.18	3.31	3.47	3.60	3.74	4.12

注: 马达下折时, 若选用煞车马达, 或是超出马达总长度限制时无法套用标准PIN孔, 如有需求请咨询我司业务。



www.vipdo.cn



400-098-1117

工厂自动化零件一站式采购平台

汇集国内外知名品牌, 让采购更便捷, 让设计更高效!

5内嵌式模组 ◀ MDA01系列 螺杆驱动

BL马达左折

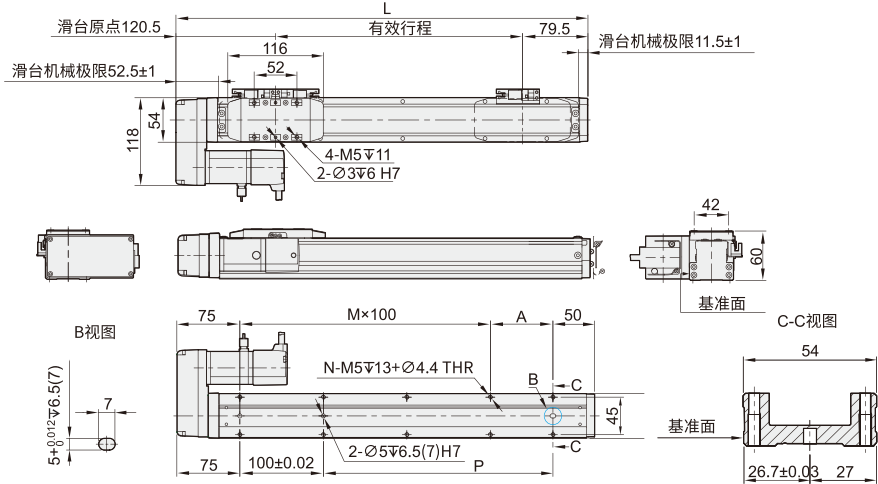

※行程50时，因本体上锁式固定孔会被滑座遮住，仅能使用4支螺丝固定，建议客户本体使用下锁式固定孔锁附。

BR马达右折

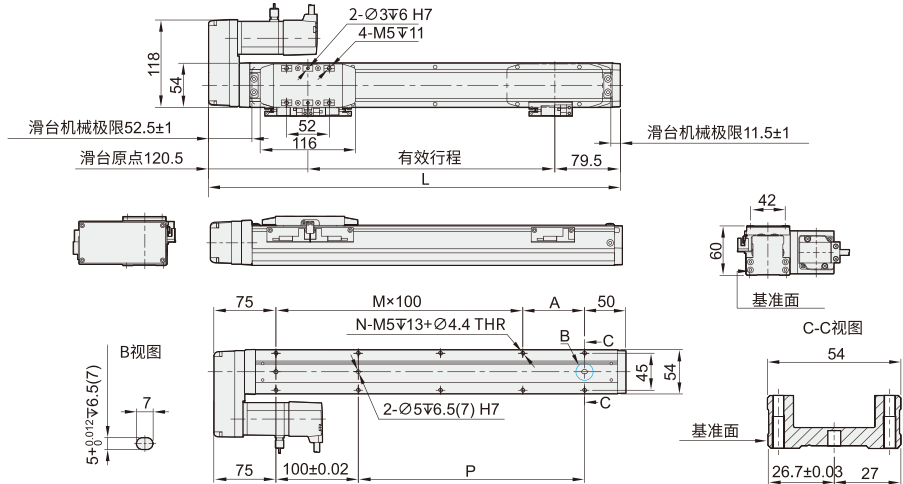

※行程50时，因本体上锁式固定孔会被滑座遮住，仅能使用4支螺丝固定，建议客户本体使用下锁式固定孔锁附。

■BL马达左折

有效行程	50	100	150	200	250	300	350	400	450	500	550	600	650	700	750	800
L	250	300	350	400	450	500	550	600	650	700	750	800	850	900	950	1000
A	25	75	25	75	25	75	25	75	25	75	25	75	25	75	25	75
M	1	1	2	2	3	3	4	4	5	5	6	6	7	7	8	8
N	6	6	8	8	10	10	12	12	14	14	16	16	18	18	20	20
P	25	75	125	175	225	275	325	375	425	475	525	575	625	675	725	775
KG	1.68	1.80	2.03	2.14	2.42	2.53	2.58	2.78	2.89	2.98	3.18	3.31	3.47	3.60	3.74	4.12

■BR马达右折

有效行程	50	100	150	200	250	300	350	400	450	500	550	600	650	700	750	800
L	250	300	350	400	450	500	550	600	650	700	750	800	850	900	950	1000
A	25	75	25	75	25	75	25	75	25	75	25	75	25	75	25	75
M	1	1	2	2	3	3	4	4	5	5	6	6	7	7	8	8
N	6	6	8	8	10	10	12	12	14	14	16	16	18	18	20	20
P	25	75	125	175	225	275	325	375	425	475	525	575	625	675	725	775
KG	1.68	1.80	2.03	2.14	2.42	2.53	2.58	2.78	2.89	2.98	3.18	3.31	3.47	3.60	3.74	4.12



请按图示订货

■MDA01-L5-100-BC-P100W-C4

型号	螺杆 导程L	行程	电机位置	电机品牌	电机容量	原点感 应器	端点极 限开关
MDA01	5	50~800	BC(电机直连)	P(松下)	100W	C(马达侧)	4(2只)



交期Delivery

5天 发货

○本产品发货时间不含周日