

# 手动位移台

简易调整组件 X轴  
单导轨梯形丝杠型 重载型 带防尘盖板

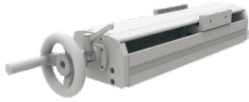

代码	类型	传动方向	材质	表面处理
DHQ21	手轮型	X轴	铝合金	丝杆螺母
DHQ31	带数显位置显示器型			黄铜

注：内部丝杠锁紧螺母为铜螺母。

L:220/320/370/420

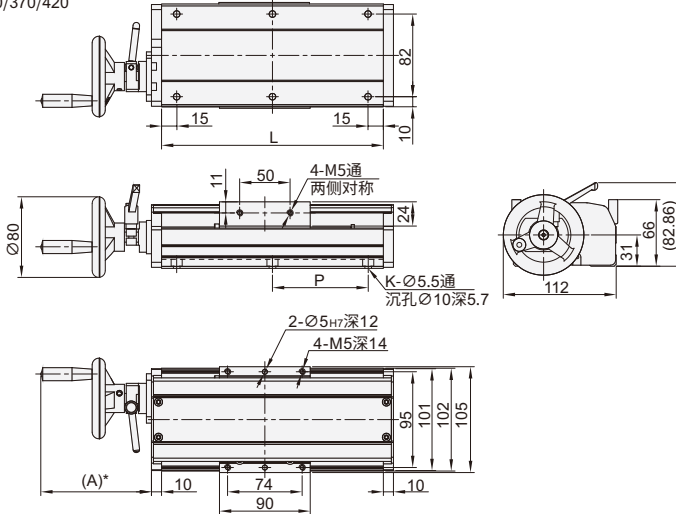

手轮类型：B

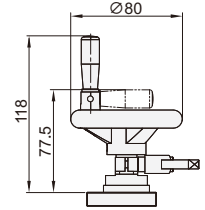

手轮类型：C

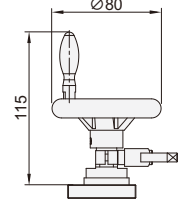

L:470

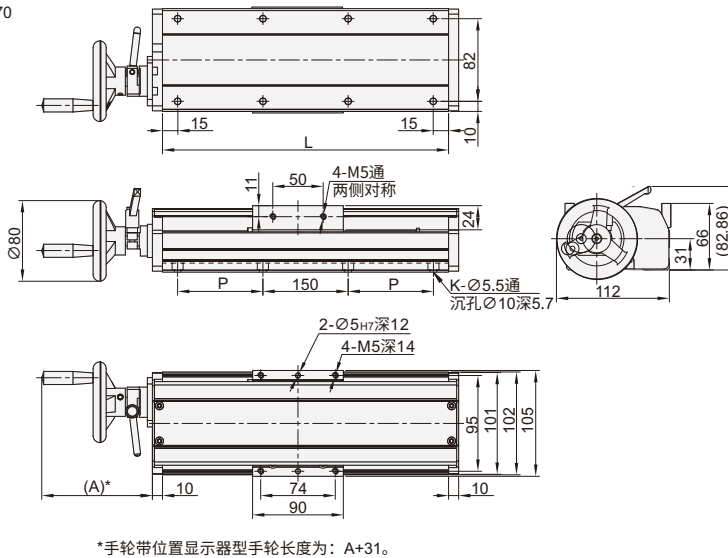

[www.vipdo.cn](http://www.vipdo.cn)



400-098-1117

工厂自动化零件一站式采购平台

汇集国内外知名品牌，让采购更便捷，让设计更高效！

# 手动位移台

简易调整组件 X轴

单导轨梯形丝杠型 重载型 带防尘盖板

型号		手轮类型	行程 (mm)	容许负载(N)			容许办矩(N.m)			框架安装孔		平行度 (mm)	梯形丝杆		(A)		重量(kg)		
代码	L			水平	垂直	Mxd	Myd	Mzd	P(间距)	K(孔数)	无指定		B	无指定	B				
DHQ21 DHQ31	220	无指定 (塑料手轮)	120	500	120	39	35	35	190	4	0.15	20	4	102	118			2.7	2.7
	320		220						145	6								3.7	3.7
	370	B(折叠型 塑料手轮)	270						170	4.2								4.2	
	420		320						195	4.7								4.7	
	470		370						145	8								5.2	5.2

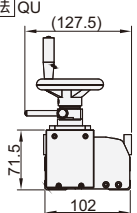
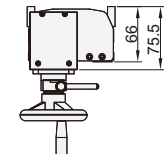
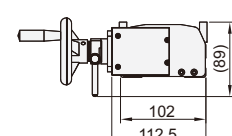
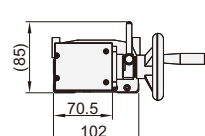
代码	QU	QD	QL	QR
技术说明	手轮方向向上 选型方法 QU	手轮方向向下 选型方法 QD	手轮方向向左 选型方法 QL	手轮方向向右 选型方法 QR
	 <p>Dimensions: 127.5, 71.5, 102</p>	 <p>Dimensions: 66, 75.5</p>	 <p>Dimensions: 89, 102, 112.5</p>	 <p>Dimensions: 85, 70.5, 102</p>



请按图示订货

## ■ DHQ21-L220-B

型号		手轮类型		手轮可选加工
代码	L	无指定	B	QU、QL
DHQ21	220	(塑料手轮)	(折叠型塑料手轮)	



交期Delivery

**3** 天 发货

○本产品发货时间不含周日



www.vipdo.cn



400-098-1117

工厂自动化零件一站式采购平台

汇集国内外知名品牌，让采购更便捷，让设计更高效！