

手动位移台

双剪刀快速升降手动位移台
精密型 螺杆驱动型 水平Z轴



代码	类型	传动方向	材质	表面处理
DHM11	螺杆驱动型	水平Z轴	铝合金	黑色阳极氧化

注：耐负载较大，使用开口式固定夹，可稳定紧固；
水平方向上有些许松动。

规格:0814

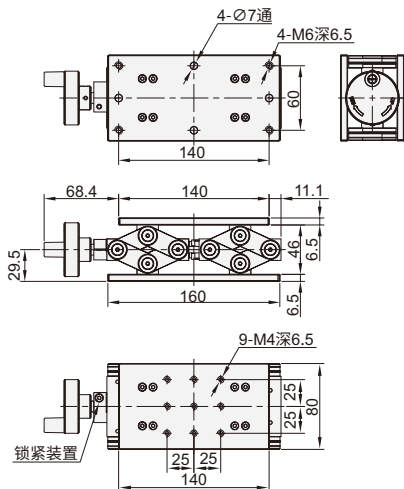

规格:1016

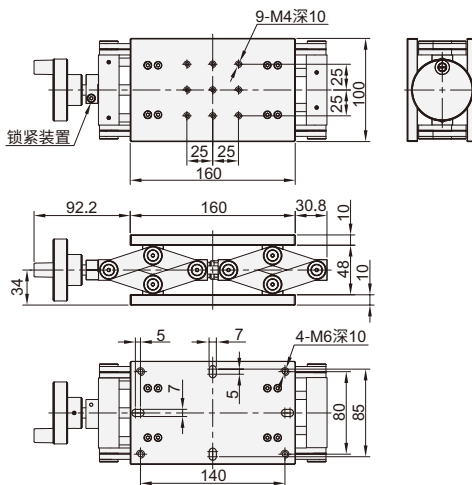

规格:1622

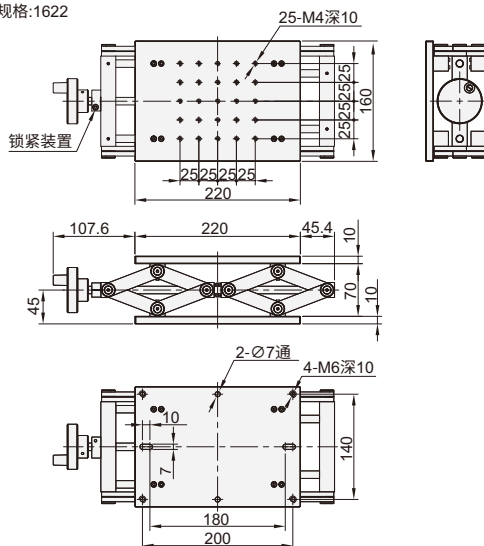

型号	台面尺寸 (mm)	行程 (mm)	平行度 (mm)	负载 (kgf)	重量 (kg)
DHM11	80×140	30	0.2	20	1.26
	1016	50	0.3	25	2.07
	1622	70	0.3	30	3.72



请按图示订货

■ DHW11-0814

型号	
代码	规格
DHM11	0814



交期Delivery

3天 发货

○本产品发货时间不含周日



www.vipdo.cn 400-098-1117

工厂自动化零件一站式采购平台

汇集国内外知名品牌，让采购更便捷，让设计更高效！