

# 手动位移台 ◀ 快速升降手动位移台 水平Z轴



代码	类型	传动方向	材质	表面处理
DHM01	快速升降手动位移台	水平Z轴	铝合金	黑色阳极氧化

注：耐负载较大，使用并口式固定英，可稳定紧固水平方向上有些许松动。

规格:60

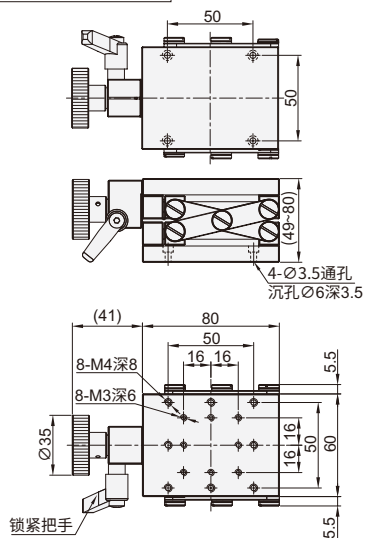

规格:80

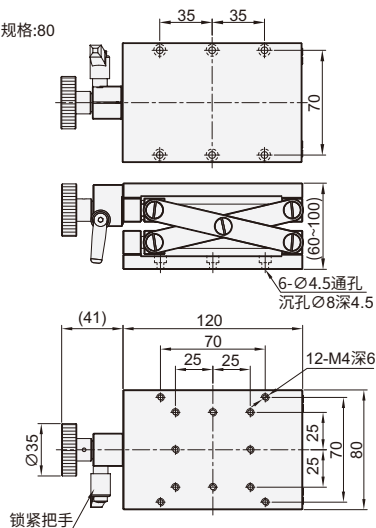

规格:120

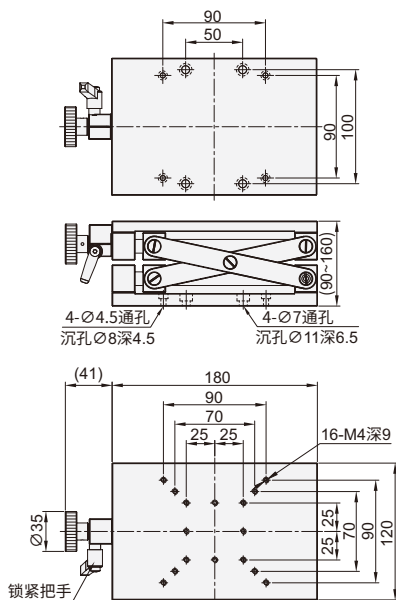

规格:120A

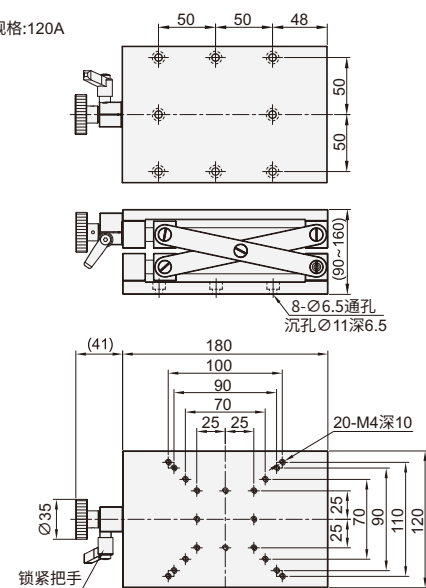

型号		台面尺寸 (mm)	行程 (mm)	把手回转一圈移动量 (mm)	平行度 ( $\mu$ m)	载重 (kgf)	主体重量 (kg)
代码	规格						
	60	60x80	31	1.8	200	6	0.65
	80	80x120	40	2		7	1.25
	120	120x180	70	3		10	3.5
	120A						



请按图示订货

## ■ DHM01-60

型号	
代码	规格
DHM01	60



交期Delivery

**3** 天 发货

○本产品发货时间不含周日